

TILLEGG TIL BRUKERHÅNDBOK – BRUK AV SEIGMANN KOBLINGSPUNKT

Seigmann er benevnelsen på ett koblingspunkt som brukes i ScaleAQ notposer i stedet for knutepunkt med tau. Aktuell komponent er vist i tegning nedenfor og bilder fra ScaleWorld modell.

Ved service av knutepunkt med seigmann hvor tau må skiftes skal likt tau spleises inn i rammeverk og øye mot seigmann skal beskyttes med krympestrømpe. Dette benyttes også ved ny-produksjon av not.

Ved vask av not på servicestasjon anbefales at seigmann beskyttes ved bruk av vaskemaskin.

Seigmann har høye kapasiteter mot flyt med sikkerhetsfaktorer i henhold til gjeldende regelverk i havbruk.

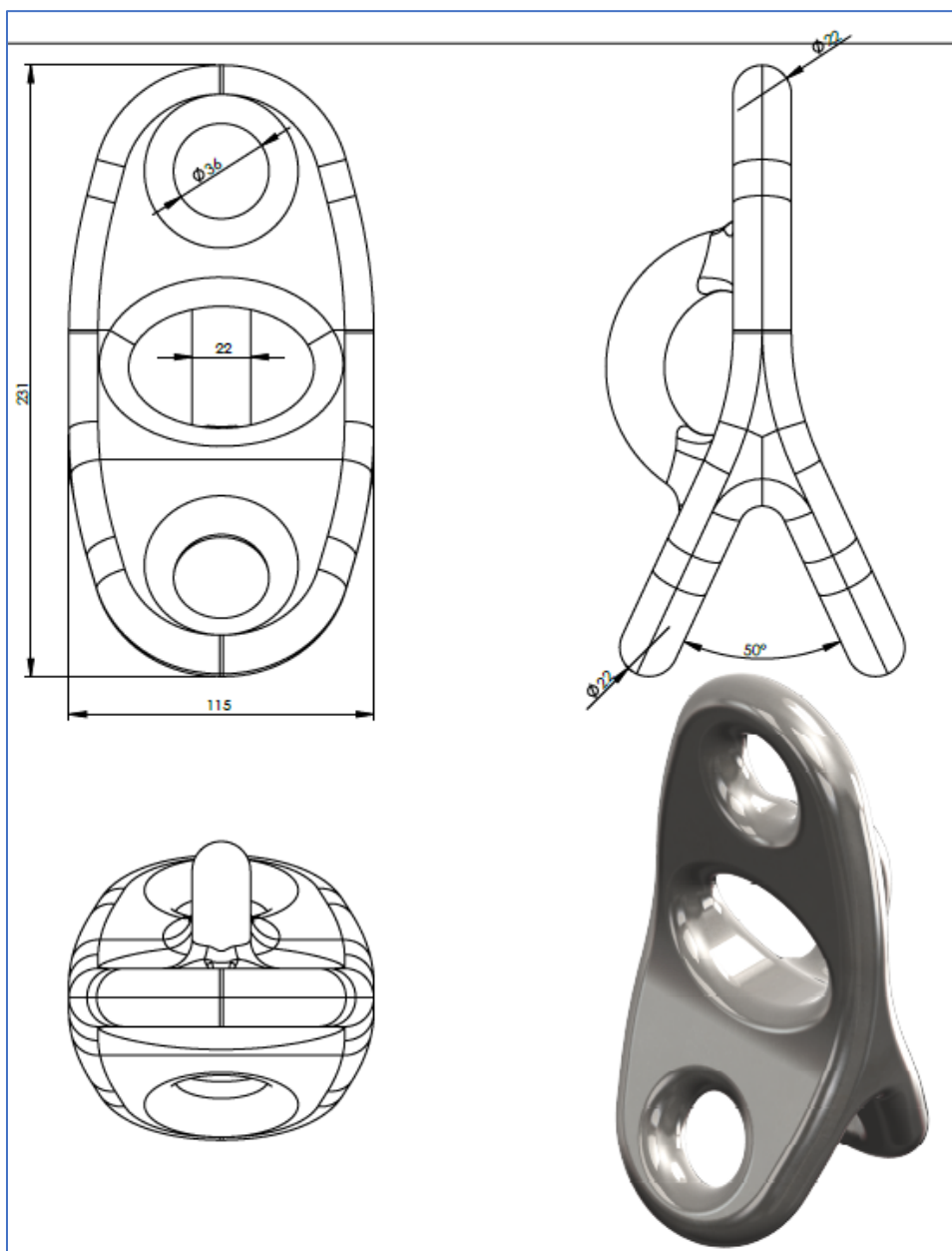

Figur 1 Seigmann



Figur 2 Seigmann ved bunntelne krysspunkt

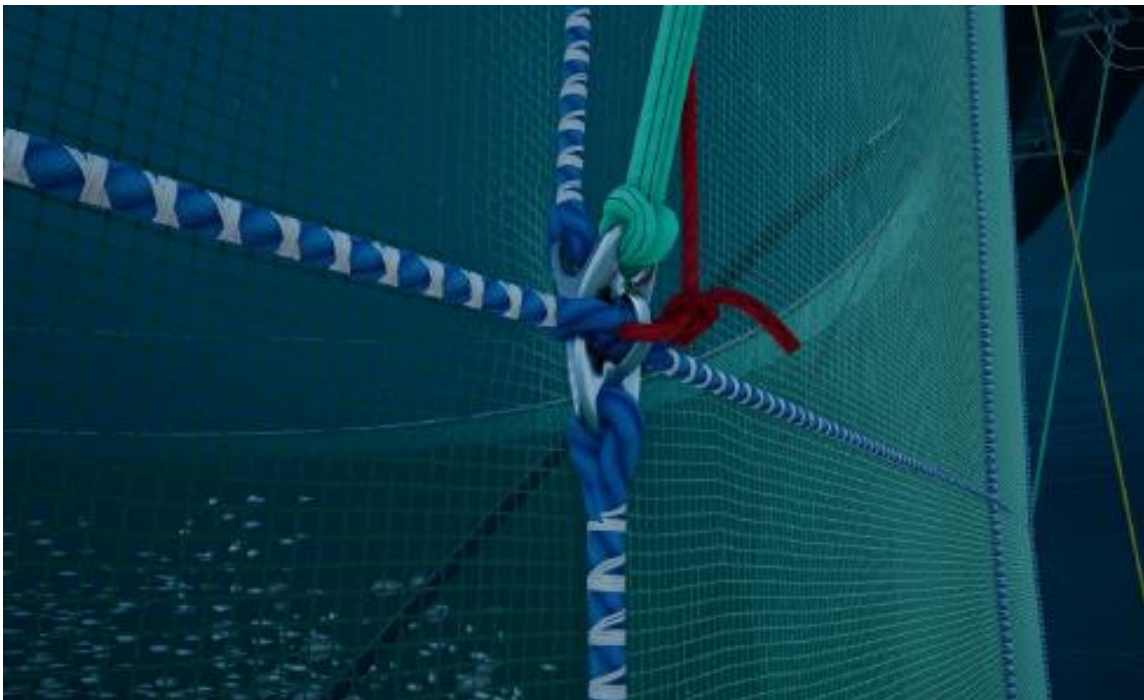

Figur 3 Seigmann ved Midgard kryss ved mageband

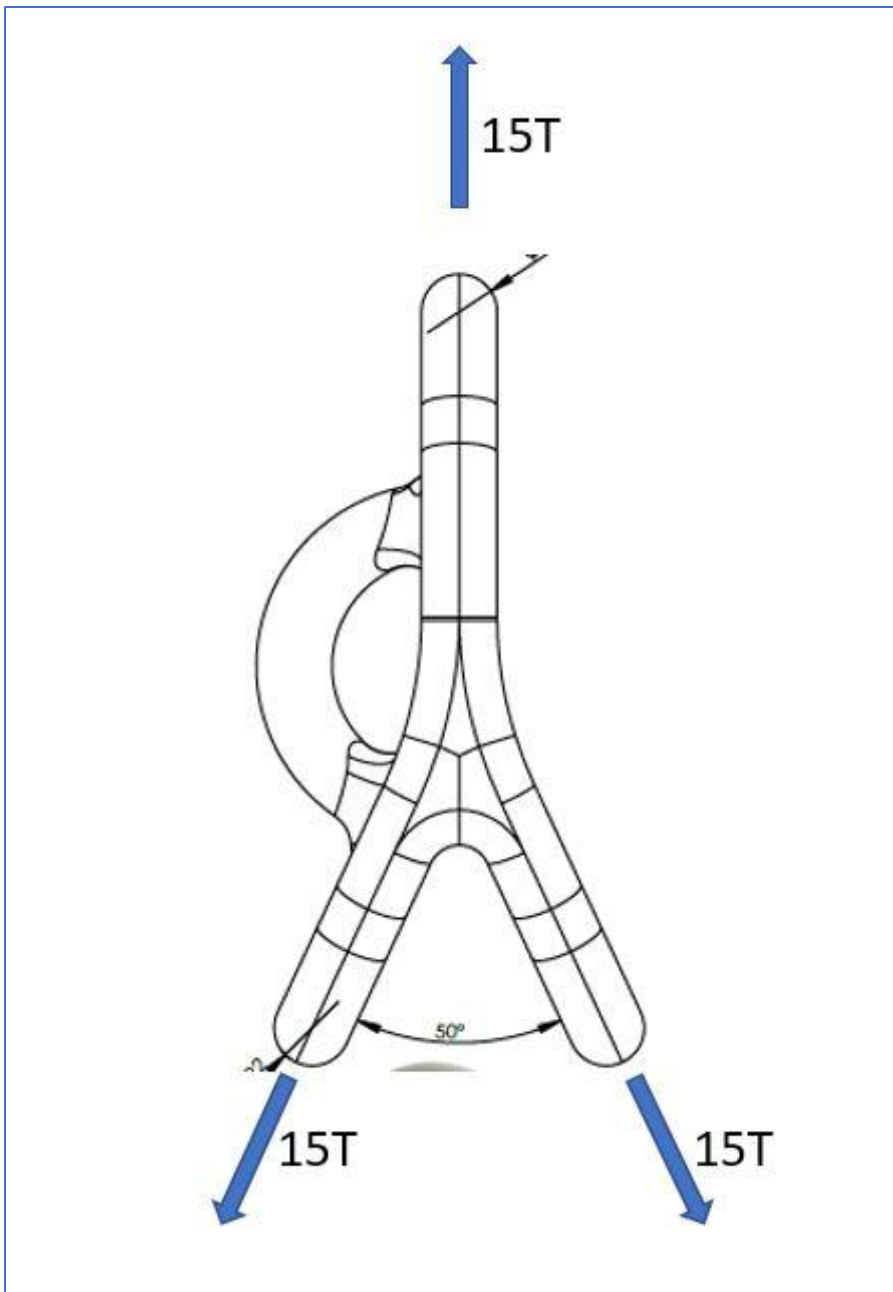

Figur 4 Tillatte laster mot seigmann